

# MINIBOX SERIE

## VOORGEFABRICEERDE MINIPOMPSTATIONS VOOR LICHT VERVUID WATER

De Minibox is een compleet pompstation dat de oplossing vormt voor de afvoer van huishoudelijk afvalwater (uitgezonderd de WC) dat niet kan worden afgevoerd door vrij verval.

### TECHNISCHE SPECIFICATIES

- Het station bestaat uit een polyethyleen reservoir van 85 liter en een DOC elektropomp, compleet met alle accessoires.
- **De installatie is makkelijk en snel aangezien alleen de elektriciteit en de leidingen aangesloten hoeven te worden.**
- De Minibox kan makkelijk op de grond worden geplaatst, worden ingegraven of worden ingebouwd in het beton (indien deze bestand moet zijn tegen het passeren van auto's).
- De Minibox is voorzien van een rooster en een zandfilteringsbak voor het opvangen van het filterwater en het lekwater zoals bij een helling van garages.
- Voor gebruik binnen kan het optionele deksel worden gebruikt met waterdichte afdichting (in plaats van het rooster).
- Het station is voorzien van:
  - DOC pomp, uitgerust met vlotterschakelaar voor de automatische werking.
- **Polyethyleen reservoir van 85 liter.**
  - **Flexibele aansluitbuis van 1" 1/4, compleet met terugslagklep; deze kan links en rechts worden aangesloten.**
  - Een uitgang voor de voedingskabel.
  - Drie mogelijke ingangen voor de leidingen met een diameter van 40 mm.
  - **Roosters.**
  - **Filterbak, eventueel gevuld met zand en grind, die het eventuele afval filtert.**
- Het Minibox station kan worden uitgerust met een DOC3 (0,25 kW nominaal) of een DOC7 (0,55 kW nominaal). Voor de werkingskarakteristieken (capaciteit-opvoerhoogte) zie de documentatie met betrekking tot de DOC in deze catalogus.



## AFMETINGEN MINIBOX SERIE

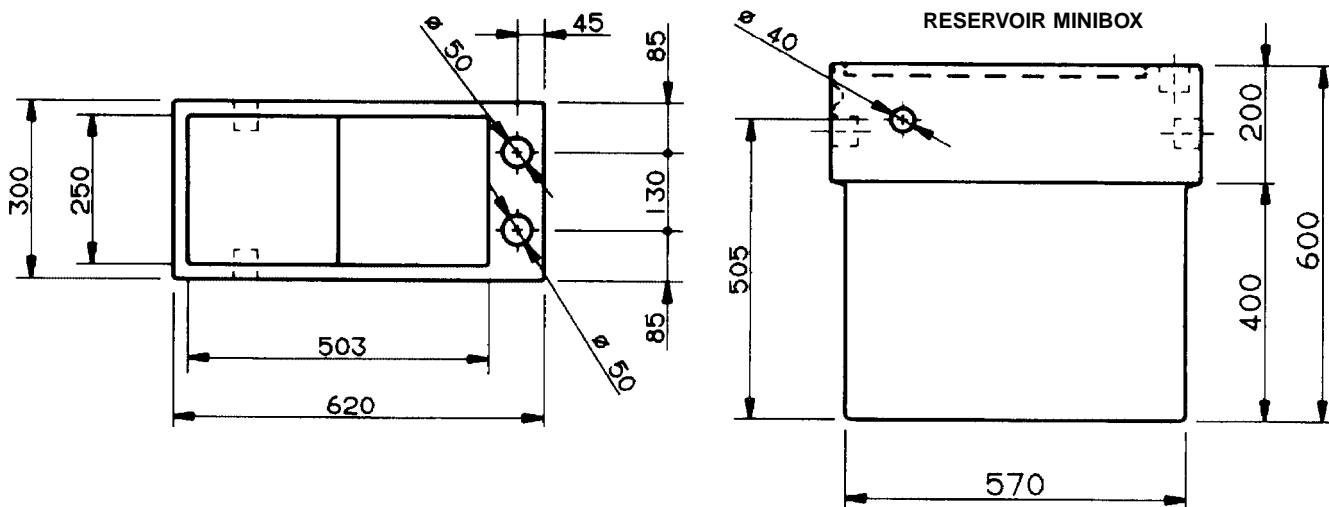

## TOEPASSINGSVOORBEELD

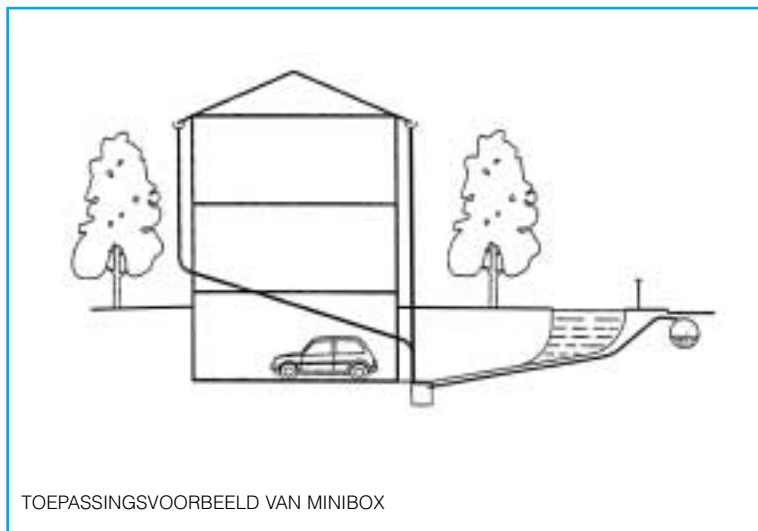

**MINIBOX**